



**ROGER**  
BRUSHLESS



## BH30 - serie met B70/1DC Schuifhekmotor met besturingseenheid B70 - 24V

=> Zie handleiding B70/1DC voor de besturingseenheid.

**ROGER**  
TRIPLE FORCE

**RT**  
RT BELGIUM  
AUTOMATIC FORCE

# Technische gegevens

	BH30/604/HS	BH30/804
Maximaal gewicht poort	600kg	800kg
Stroomtoevoer	230Vac - 50Hz	230Vac - 50Hz
Voeding Triple Force motor	24V	24V
Gemiddelde power	130W	200W
Gebruik	Intensief gebruik	Intensief gebruik
Beschermingsfactor	IP43	IP43
Werkings temperatuur	-20 +55°C	-20 +55°C
Openingstijd tot 90° opening	0,40 m/sec	0,20m/sec
Duwkracht	50- 500N	50-1000N
Encoder	Ja	ja
Type einschakelaars	Magnetische	Magnetische
Besturingseenheid	B70/1DC	B70/1DC

## 1) Bekabelingsschema



Van de elektriciteitskast => de motor Voedingskabel XVB 3G 2,5 of XVB 5G 2,5

Van sturing => knipperlicht XVB 3G 1.5

Van sturing => antenne COAX RG58

Van sturing => veiligheden & bediening SVV 6x0,8

(fotocellen, codeklavier, mechanische banden, sleutelschakelaar,...)

!!! Voor elke veiligheid en bediening moet u een afzonderlijke kabel trekken.

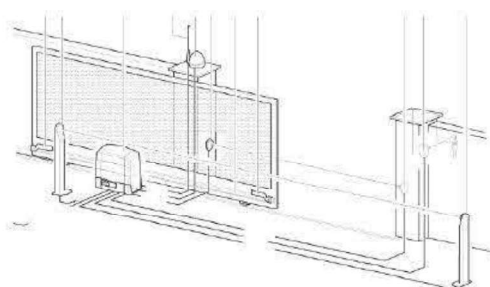

### Klassieke parafonie en videofonie:

Van elektriciteitskast -> binnenpost

Van elektriciteitskast -> sturing

Van sturing => buitenpost

SVV 14 x 0,8

SVV 14 x 0,8 (<100m) LICYY 12x1 (>100m)

SVV 14 x 0,8

Elektriciteitskast

## 2) Afmetingen motor en montage-afmeting

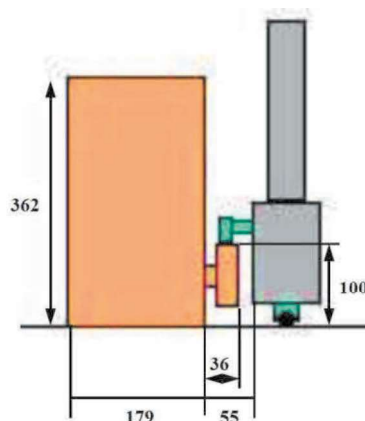
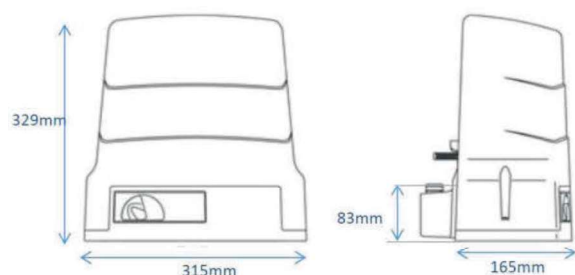

### 3) Plaatsen motoren en tandlatten

#### Motoren bevestigen

Met de 6 regelschroeven wordt de opener:

- op de juiste hoogte gesteld.
- in de 2 richtingen waterpas geplaatst

Regelbaar van 100 tot 120mm.

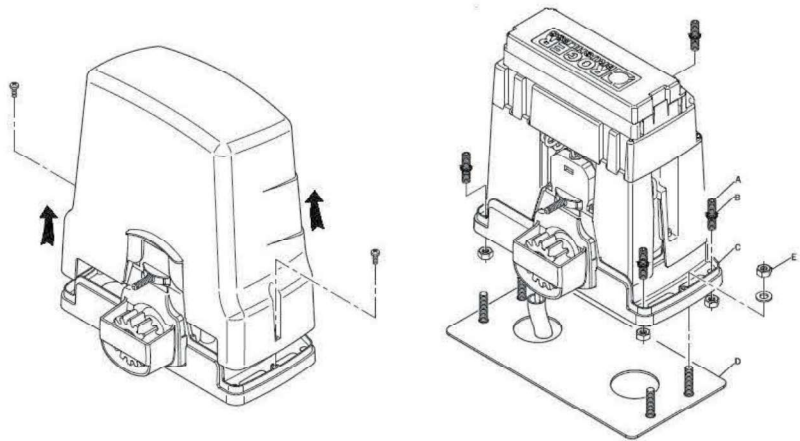

#### Tandlatten plaatsen



Tussen de tandlat en het aandrijftandwiel moet een speling zijn van 2mm. Deze speling kan eveneens geregeld worden door de 6 regelschroeven in de hoogte in te stellen.

#### Eindschakelaars plaatsen

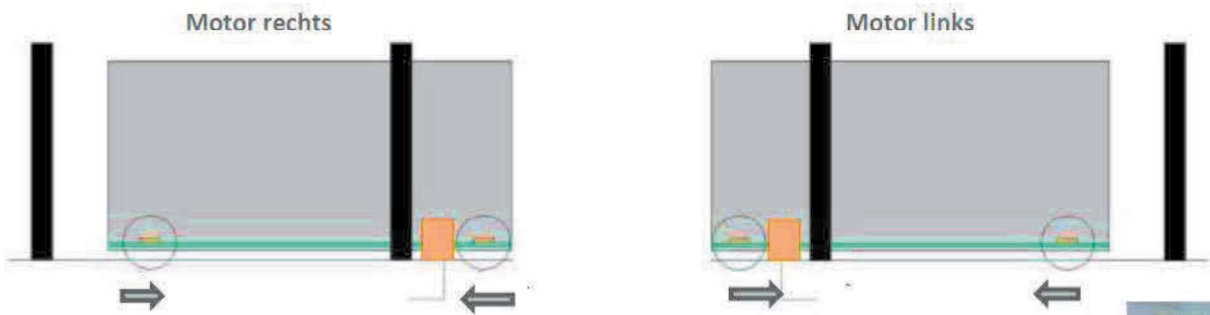

=> Bevestiging op de tandlat

Op de eindschakelaars staan pijltjes gedrukt. Deze geven de richting aan hoe de eindschakelaars worden geplaatst.

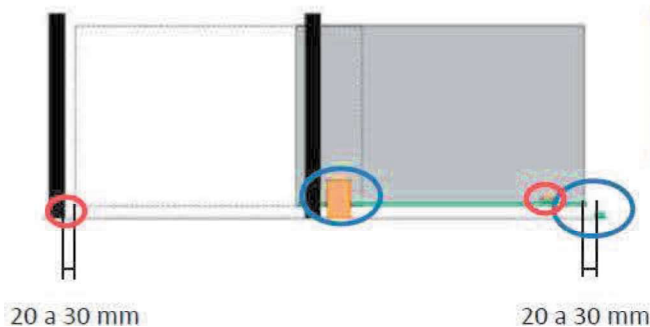

⚠ Plaats de motor manueel met het sleuteltje en schuif de motor tot op 2 a 3 cm dicht of open en plaats de eindschakelaars aan de motor op de tandlat.